

Экономичная и эффективная система очистки ленты

Устройство для вторичной очистки ленты High Temp EZS2 повышает эффективность очистки ленты и позволяет сократить объем планового технического обслуживания в средах с температурой до 204° С или со скачками до 232° С. И все это по доступной цене. Не забудьте про возможность простой самостоятельной установки: вместе с ней это решение для очистки конвейерных лент становится поистине непревзойденным.

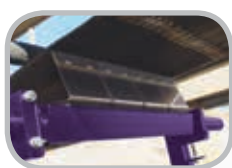

Износостойкие наконечники
из карбида вольфрама

Сегментированные лезвия
обеспечивают равномерный износ в течение всего срока службы лезвия

Ударопрочное
стальное основание

Жесткая штанга
диаметром 60 мм

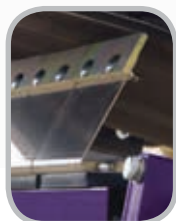

Эксклюзивные подушки FormFlex
имеют независимое натяжение и автоматически прижимают лезвия к ленте. Для повышения устойчивости к воздействию высоких температур используется силикон

Для натяжения или поддержки устройства для очистки можно установить **комплект универсального натяжителя**

Особенности и преимущества

- **Эффективная очистка металлическими лезвиями.** Тонкая, жесткая кромка металлического наконечника обеспечивает высокую эффективность очистки и длительный срок эксплуатации.
- **Работает с механическими соединениями Flexco.** Лезвия с наконечниками из карбида вольфрама являются ударопрочными, а пружиненная подушка защищает их от столкновения с проходящими соединениями, не причиняя повреждений и практически не прерывая процесса очистки.
- **Комплексная система очистки.** Для обеспечения максимальной очистительной способности в тяжелых условиях эксплуатации при высоких температурах устройство High Temp EZS2 объединяется с устройством для предварительной очистки EZP1.
- **Совместимо с конвейерами большинства конфигураций.** Для лент шириной 450–1800 мм.

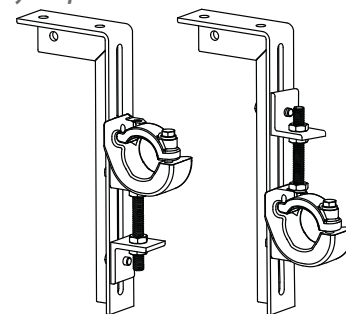

HIGH TEMP EZS2

Устройство для вторичной очистки

Спецификации и рекомендации

- **Максимальная скорость движения ленты**
3,5 м/с
- **Макс. предельная температура эксплуатации**
от -35 °С до 204 °С
- **Длина штанги**
Ширина лезвия + 850 мм
- **Максимальный интервал конвейера**
Ширина лезвия + 725 мм
- **Материал лезвия**
Ударопрочный карбид вольфрама (работает с механическими соединениями)
- **Величина допустимого износа лезвия**
9 мм
- **Для лент шириной**
450–1800 мм
- **Необходимый горизонтальный зазор**
100 мм
- **Необходимый вертикальный зазор**
213–238 мм

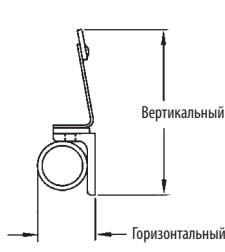
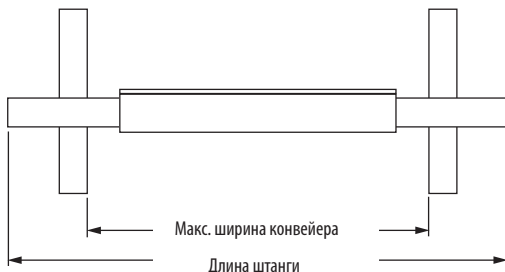

Информация для заказа

Устройство для вторичной очистки High Temp с наконечниками С

Ширина ленты		Номер заказа	Код изделия
мм	дюймы		
450	18	HTS18	76085
600	24	HTS24	76086
750	30	HTS30	76087
900	36	HTS36	76088
1050	42	HTS42	76089
1200	48	HTS48	76090
1350	54	HTS54	76091
1500	60	HTS60	76092
1800	72	HTS72	76093

Диаметр штанги: 60 мм

Срок изготовления: 1 рабочий день

Запасные наконечники С

Номер заказа	Код изделия
ICT6	74535

Срок изготовления: 1 рабочий день

Комплект запасных подушек

Номер заказа	Код изделия
HTSCK	76094

Срок изготовления: 1 рабочий день

Наконечники в соответствии с размером устройства для очистки

мм	450	600	750	900	1050	1200	1350	1500	1800
дюймы	18	24	30	36	42	48	54	60	72
Необходимые наконечники С	3	4	5	6	7	8	9	10	12

Дополнительная информация

Для стандартных областей применения см. лист продаж EZS2 (X2396).

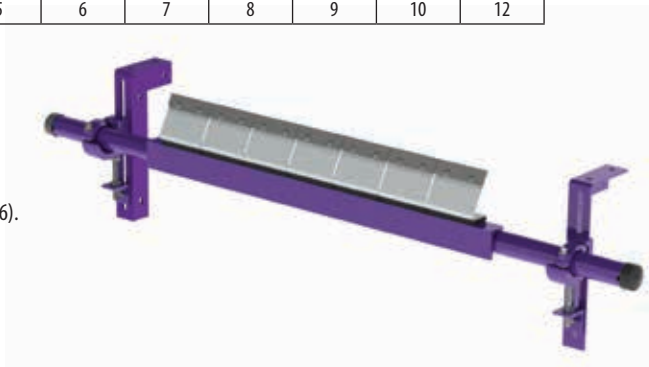

Flexco Europe GmbH • Leidringer Strasse 40-42 • D-72348 Rosenfeld • Deutschland
Tel: +49-7428-9406-0 • Fax: +49-7428-9406-260 • E-mail: europe@flexco.com

На веб-сайте www.flexco.com можно получить информацию о других заводах и продукции компании Flexco.

©2016 Flexible Steel Lacing Company. 03/16. For reorder: X4090

Авторизованный дистрибьютор:

ООО «СТТ-Трейдинг»

e-mail: stt.tr@hotmail.com

тел.: 8(800)1013140 www.stt-trading.ru

